

SCARICATORI DI CONDENZA

TDK-45

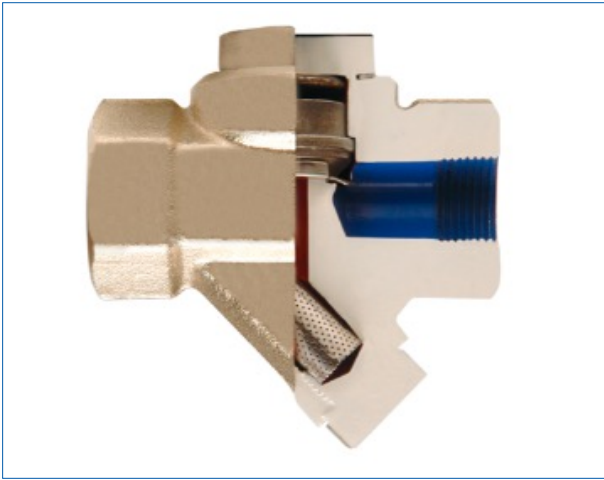

Scaricatori di condensa termodinamici,
con filtro incorporato.

Versioni disponibili

- terminali filettati F/F GAS o NPT
- terminali S.W.
- flangiati

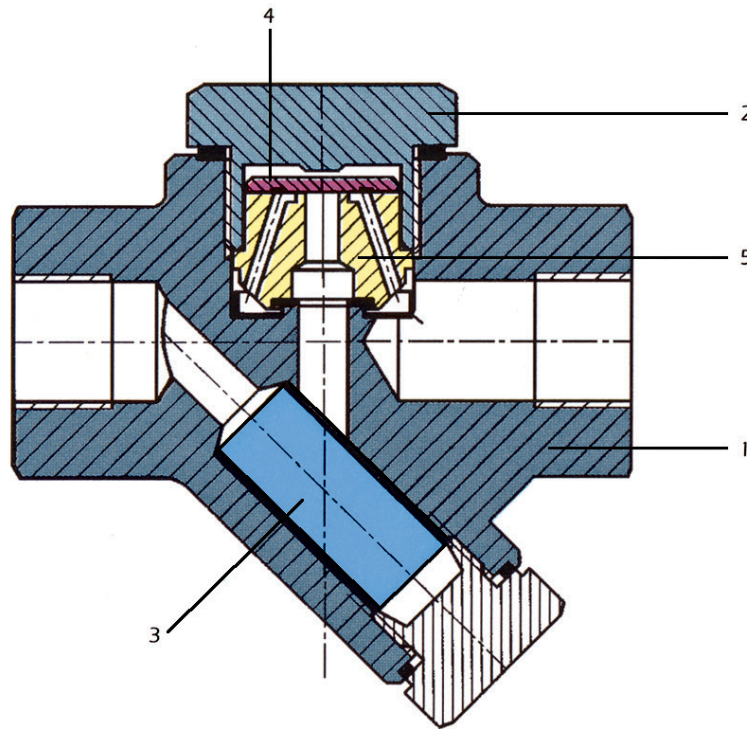

TDK-45			
N°	PARTICOLARE	MATERIALE	SPECIFICA
1	CORPO	ACCIAIO FORGIATO	C22.8
2	COPERCHIO	ACCIAIO FORGIATO	ST37.2
3	FILTRO	ACCIAIO INOX	AISI 304
4	DISCO	ACCIAIO INOX	AISI 420
5	SEDE	ACCIAIO INOX	AISI 420

SCARICATORI DI CONDENSA

TDK-45

CARATTERISTICHE TECNICHE

- Corpo e coperchio in acciaio forgiato.
- Interni in acciaio inox.
- Conessioni: filettate F/F GAS o NPT, terminali S.W., oppure flangiate.
- Misure: dal 1/2" al 1" – dal DN 15 al DN 25.
- Eliminano la condensa che si forma dal vapore tramite azione meccanica regolata dalla temperatura del fluido.
- Il filtro a Y interno permette una rapida e comoda pulizia.
- Rating: PN 40.
- Minima pressione operativa: 0,7 bar.
- Nelle condizioni operative ottimali, la pressione di uscita non deve essere superiore all'80% della pressione di ingresso.
- Temperatura di esercizio massima: 400°C.
- Idonei per essere installati in orizzontale o in verticale ma la scelta migliore è quella orizzontale.

CAPACITÀ DI SCARICO

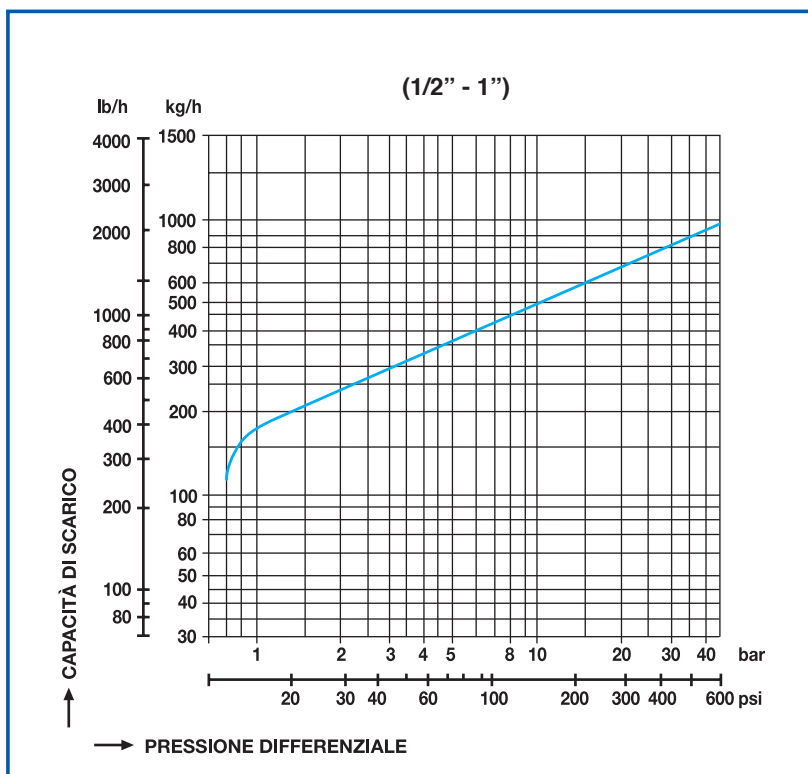

SCARICATORI DI CONDENSA

TDK-45

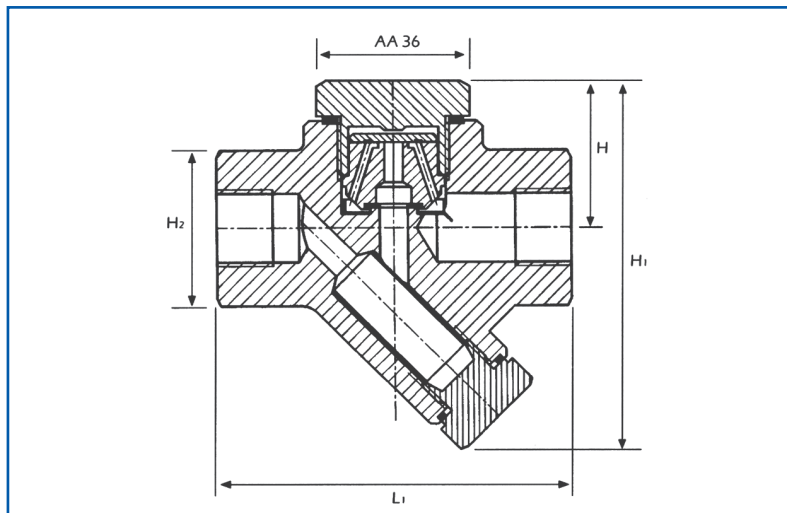
DIMENSIONI
TDK-45

DIMENSIONI (mm)						
Diam	H1	H2	H	L1	Kg	
					F/F	S.W.
1/2"	100	42	40	95	1.8	1.9
3/4"	100	42	40	95	1.7	1.9
1"	100	42	40	95	1.6	1.9

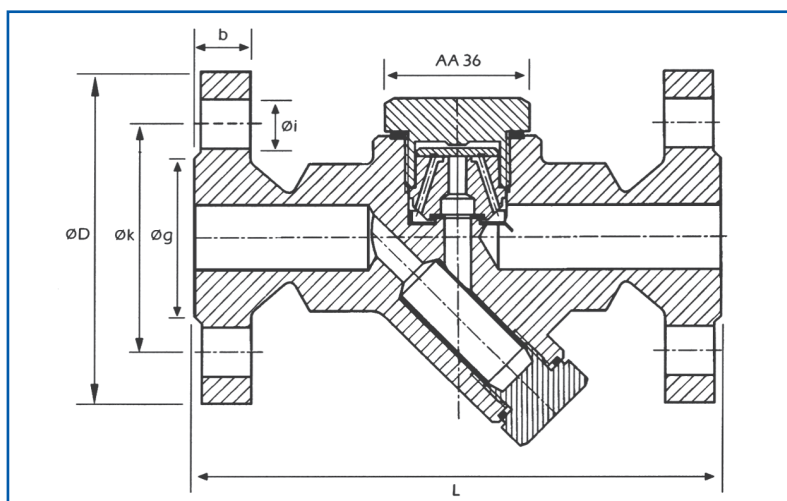

DIMENSIONI (mm)							
DN	ØD	Øk	Øg	Øi	b	L	Kg
15	95	65	45	14	16	150	3,4
20	105	75	58	14	18	150	4,1
25	115	85	68	14	18	160	4,5